

工作台尺寸(mm)	Ø255	
Worktable diameter	Ø255	
中心高度(mm)	170	
Center height	170	
中心孔直徑(mm)	Ø40H7	
Center bore diameter	Ø40H7	
貫穿孔直徑(mm)	-	
Through hole diameter	-	
工作台T型槽寬度(mm)	12H7	
Width of T-slot	12H7	
伺服馬達(2000rpm)	FANUC	αF8i
Servo motor		
最小設定單位(deg)	0.001	
Minimum input increment	0.001	
減速比	1:180	
Speed reduction ratio	1:180	
最高轉速(rpm)	16.6	
Table rotation speed	16.6	
最大工件負載(kg)	立(V.)	150
Allowable load capacity	臥(H.)	300
使用壓力(kg/cm <sup>2</sup> )	35(Hdy.)	
Drive pressure	35(Hdy.)	
分度精度(sec)	15	
Indexing accuracy	15	
重複精度(sec)	4	
Repeatability	4	
重量(kg)	-	
Net weight	-	

A

B

C

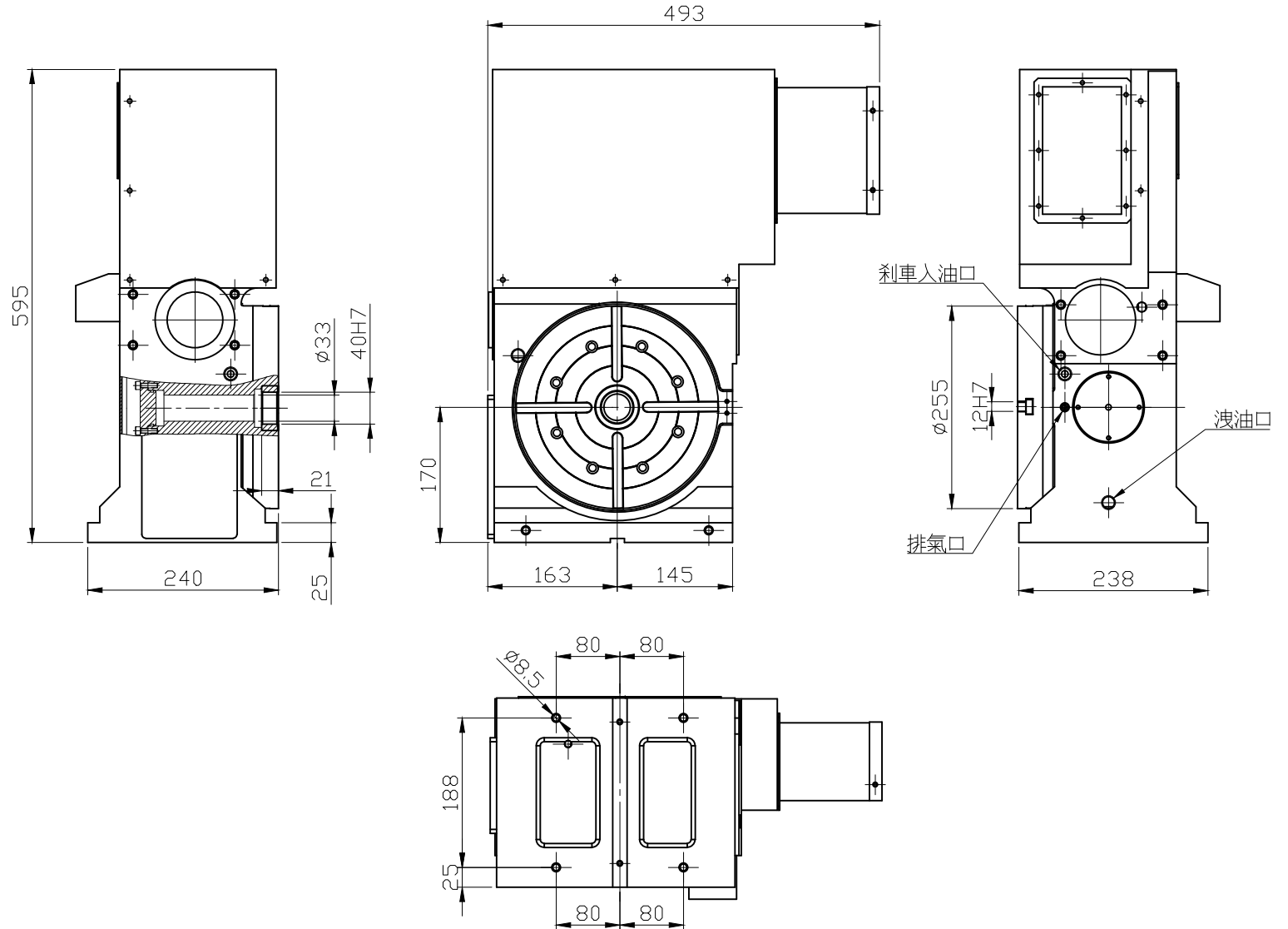

潭興精工企業有限公司	
承認	客戶簽名
日期	
確認	煩請確認簽名後回傳. 謝謝!!

△				設計	Lynn	日期	92.02.17	型號	MRNC-255-T	
△				審查		日期		圖名	工作台	
△				核准		日期		圖號	MN255-T_oL	
△	修改機型及料號	MT25DL>MN255-T_oL	2018.08.28	黃美雅	TANSHING			比例	—	
編號	更改內容	更改日期	更改者	潭興精工企業有限公司			版次	—	圖號	MN255-T_oL