

| | | |
|---------------------------|-------------------------|--------------------------|
| 工作台尺寸(mm) | Worktable diameter | φ1000 |
| 中心高度(mm) | Center height | 650 |
| 中心孔直徑(mm) | Center bore diameter | φ100H7 |
| 貫穿孔直徑(mm) | Through hole diameter | - |
| 工作台T型槽寬度(mm) | Width of T-slot | 22H7 |
| 伺服馬達(3000rpm) | Servo motor | FANUC αiF22 |
| 最小設定單位(deg) | Minimum input increment | 0.001 |
| 減速比 | Speed reduction ratio | 1:360 |
| 最高轉速(rpm) | Table rotation speed | 8.3 |
| 最大工件負載(kg) | Allowable load capacity | 立(V.) 1500 臥(H.) 3500 |
| 使用壓力(kg/cm ²) | Drive pressure | 35(Hyd.) |
| 分度精度(sec) | Indexing accuracy | 15 |
| 重複精度(sec) | Repeatability | 4 |
| 重量(kg) | Net weight | 2500 |

A

B

C

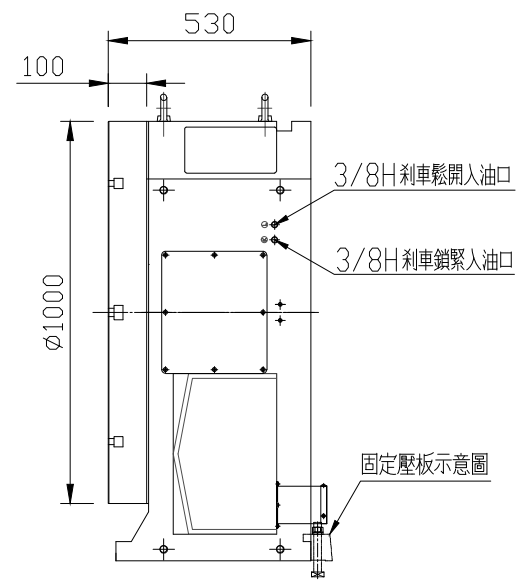
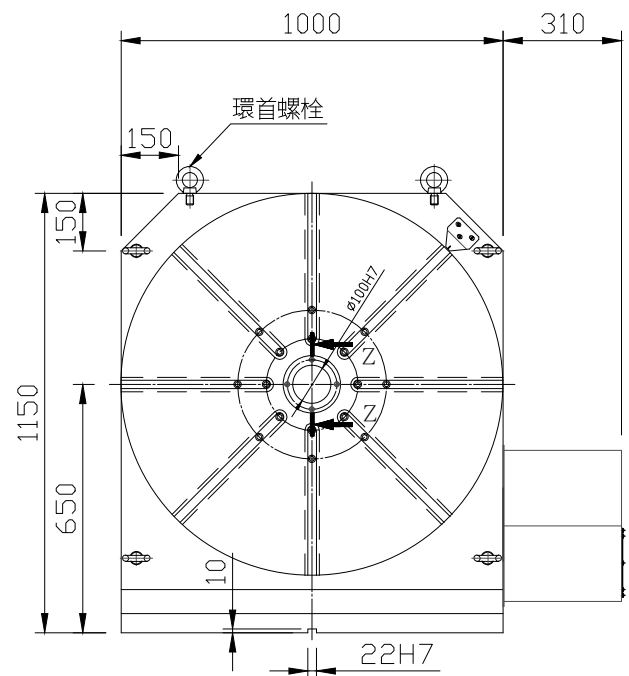
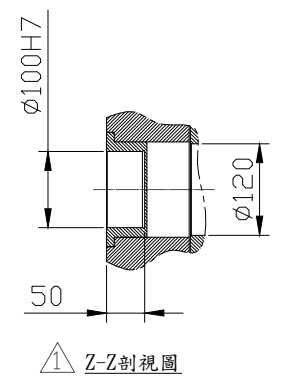
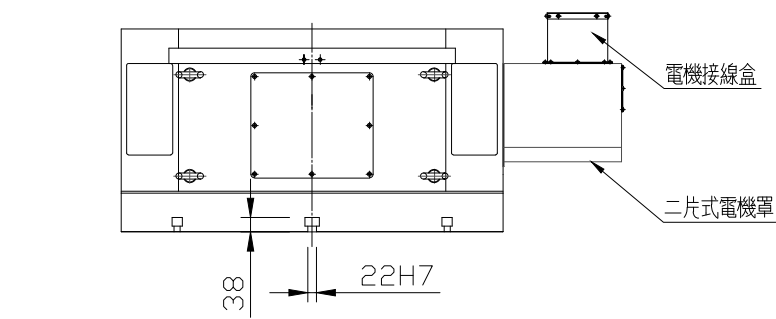
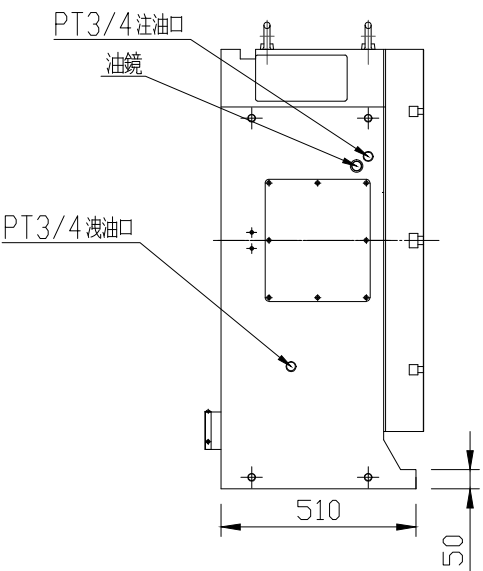

| | |
|------------|-----------------|
| 潭興精工企業有限公司 | |
| 承認圖 | 客戶簽名 |
| 確認 | 日期 |
| | 煩請確認簽名後回傳, 謝謝!! |

| | | | | | |
|-------|----------------------|------------|------------|------------|------------|
| 設計 | Lynn | 日期 | 2005.03.31 | 型號 | MRNC-1000A |
| 審查 | | 日期 | | 圖名 | 外型圖 |
| 核准 | | 日期 | | 圖號 | MN1000A_oL |
| 修改圖號 | MN1000-oL>MN1000A_oL | 2014.07.21 | 游政誠 | 比例 | — |
| 新增制視圖 | | 2014.07.21 | 游政誠 | 版次 | — |
| 編號 | 更改內容 | 更改日期 | 更改者 | 潭興精工企業有限公司 | |